

OBSAH BALENÍ

Art. 45203

Art. 452101

Art. 451722

SPECIFIKACE

Počet módů: 13, 9 režimů svícení, 4 režimy blikání
 Světelný tok v lumenech: *2000 LM
 Vydrž baterie: *2-16 h (dle zvoleného režimu)
 Doba nabíjení: *8 h
 Typ baterie: integrovaná Panasonic 3,7V Li-ion 6400mAh
 Počet nabíjecích cyklů: *500
 Typ čočky: 4x CREE XP-G3 LED 2000 LM
 Hmotnost světla včetně držáku: 244,8 g
 IP stupeň ochrany: IP65
 Provozní teplota: -25 °C + 55 °C
 Materiál: hliník
 Velikost: délka 100 mm, šířka 43 mm, výška 27 mm
 Nabíjení: přes USB-C
 Powerbanka: propojení kabelem USB (4500mAh/5V)
 Digitální displej, ukazující stav baterie v procentech

*Maximální naměřené hodnoty za ideálních podmínek testu.

OVLÁDÁNÍ A VÝDRŽ

Při nabíjení číslo na displeji bliká.
 Při plně nabití baterii svítí na displeji číslo 100.

NABÍJENÍ BATERIE

Světlo nabíjete pouze přiloženým USB kabelem / nabíječkou, jiný kabel / nabíječka může způsobit poškození světla. Kabel / nabíječku po nabíjení vždy odpojte od světla a elektrické sítě, skladujte a používejte na suchém místě v interiéru. Nenechávejte při nabíjení bez dozoru. Po nabíjení vždy zajistěte USB vstup světla krytkou. Baterie se při nabíjení může zahřívat. K prodloužení životnosti doporučujeme častější nabíjení na menší kapacitu než 1 plně nabití. Vyhněte se ultra rychlému nabíjení s vysokou kapacitou. Před dlouhodobým skladováním akumulátor nabíjete (baterie se musí nejméně 1 x za 6 měsíců dobít). Nenabíjete, ani jinak nepoužívejte poškozené světlo.

UPOZORNĚNÍ

Vyvarujte se přímého pohledu do zapnutého světla. Abyste zabránili nežádoucímu osvětlení ostatních chodců a cyklistů vždy směřujte úhel světla směrem dolů. Vždy sejměte světlo při čištění a skladování kola ve venkovních prostorách (chraňte před deštěm a sněhem). Světlo vždy vypněte, pokud ho nepoužíváte. Světlo používejte na dobře větraném místě v exteriéru, hrozí riziko přehřátí. Zabudovaný tepelný senzor sníží výkon světla při přehřátí. Světlo je možné opět použít při běžné provozní teplotě. Světlo může rušit funkci ostatních elektronických přístrojů (např. cyklistické tachometry). Kapacita baterie se může snížit na cca 70-80% po 300-500 nabíjecích cyklech. Kapacita baterie se snižuje při nižší okolní teplotě. Nevystavujte světlo ani baterii vysoké teplotě +40°C (např. na horkém místě v autě), dlouhodobě nízkým teplotám pod 0°C, vysoké vlhkosti a přímému slunečnímu záření. Skladujte na chladném, suchém místě mimo dosah dětí, zdrojů tepla a hořlavých materiálů. Chraňte před ohněm a vznětlivými látkami. Neponořujte světlo pod vodu. Světlo je voděodolné, lze ho tedy používat za mírného deště. Při silném dešti doporučujeme světlo uschovat na suchém místě. Neomyjte vodou a nepoužívejte agresivní čističe. Nerozebírejte ani jinak neupravujte světlo, baterii a příslušenství. Po uplynutí životnosti zlikvidujte světlo a baterii ekologicky dle platné vyhlášky. Nabíjení více než 5V může zničit baterii.

ZÁRUKA

Záruka nemůže být uplatněna na poškození způsobené vystavením nadměrným teplotám, mechanickým poškozením, neodborným servisním zásahem, úpravami, neodbornou montáží nebo nesprávným použitím. Specifikace a provedení mohou být změněny bez předchozího upozornění. Aktuální verzi manuálu naleznete na stránkách www.FORCE.bike. Prohlášení o shodě je dostupné na Force.bike.

MONTÁŽ

- pro montáž světla nasuňte dle šipek zobrazených na držáku
 - držák je otočný o 360°
 - pro demontáž světla stiskněte tlačítko na pravé straně držáku

13 FUNKCÍ SVÍCENÍ
Potkávací + dálkové:

100% svícení - 2000LM (2 h)
 70% svícení 1400LM (3 h 30 min)
 25% svícení 500LM (8 h)

Dálkové:

1000LM (4 h)
 700LM (6 h)
 250LM (14 h)
 900LM pomalé blikání (8 h)
 900LM SOS blikání (8 h)

Potkávací:

1000LM (4 h)
 700LM (6 h)
 250LM (14 h)
 900LM pomalé blikání (8 h)
 900LM SOS blikání (8 h)



Přepínání mezi jednotlivými funkcemi potkávací světlo: krátký stisk tlačítka
 Přepínání mezi jednotlivými funkcemi dálkové světlo: krátký stisk tlačítka
 Pro zapnutí všech čoček najednou: dvojitý stisk libovolného tlačítka
 Přepínání mezi jednotlivými funkcemi při všech zapnutých čočkách: krátký stisk tlačítka
 Vypnutí světla: pro vypnutí světla je nutné vždy projít všechny režimy
 Displej: zobrazuje aktuální stav baterie v procentech



PACKAGE CONTENTS



Art. 45203



Art. 452101



Art. 451722



SPECIFICATION

Number of light modes: 13 light modes, 9 steady modes, 4 flash modes
 Light intensity in Lumens: *2000LM
 Battery life: *2 - 16 h (depends on the selected mode)
 Charging time: *8 h
 Battery type: integrated Panasonic 3,7V Li-ion 6400mAh
 Number of charging cycles: *500
 Beam type: 4x CREE XP-G3 LED 2000 LM
 Light weight including holder: 244,8 g
 IP protection level: IP65
 Operating temperature: -25 °C to +55 °C
 Material: alloy
 Size: length 100 mm, width 43 mm, height 27 mm
 Charging: by USB cable type C

*Maximum measured value under ideal test conditions

OPERATION AND BATTERY LIFE

The right number on the display is flashing while charging.
 When the battery is fully charged displays shows steady number 100



BATTERY CHARGING

Charge the light only with the supplied USB cable / charger, another cable / charger can cause light damage. Always unplug the cable/ charger after charging, store and use in a dry place indoors. Do not leave unattended when charging. Always ensure the USB port of the light by the lid after charging. The battery may get warm when charging. Several part cycles are better for the battery than 1 full cycle. Avoid ultra-fast high capacity charging. Charge the battery before long term storage (the battery must be recharged at least once every 6 months). Do not charge or otherwise use the damaged light.

MOUNT

- install the bike bracket onto your bike's handle bar
- install the light unit to the bike bracket
- the light is 360° degree rotatable
- how to dismount the light



13 LIGHTING FUNCTIONS

HIGH BEAM & LOW BEAM:

100% lighting - 2000LM (2 h)
 70% lighting - 1400LM (3 h 30 min)
 25% lighting - 500LM (8 h)

HIGH BEAM :

1000LM (4 h)
 700LM (6 h)
 250LM (14 h)
 900LM slow flash (8 h)
 900LM SOS flash (8 h)

LOW BEAM:

1000LM (4 h)
 700LM (6 h)
 250LM (14 h)
 900LM slow flash (8 h)
 900LM SOS flas (8 h)

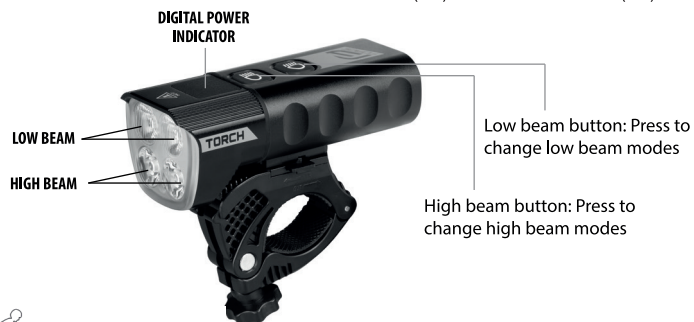

Mode switch high + low beam: short press of the button
 High beam switch: short press of the button
 Low beam switch: short press of the button
 Turn of both beams together: double press any button
 Turn off the light: you have to go threw all modes
 Display: shows actual battery capacity in percents

NOTICE

Do not look directly into the light. To prevent from blinding oncoming riders and walkers always adjust the light angle downwards. Always dismount the light while cleaning the bicycle and storage outside (protect from rain and snow). Switch the light off if not used. Use the light in well ventilated place outdoors – risk of overheating. Integrated overheat protection sensor will automatically decrease the light output in case of overheat. The light can be used again at standard operating temperatures. Light and battery can cause interference of other electrical devices (computers). Battery capacity can be reduced to approximately 70-80% after 300-500 charging cycles. Battery capacity decreases at lower temperature. Do not expose the light or the battery to a high temperature of + 40 ° C (hot place in the car), low temperatures below 0 ° C, high humidity and direct sunlight. Store in a cool, dry place, keep away from children, heat source and inflammable material. Protect from fire and inflammable substances. Do not submerge in water. Light is water-resistant, it can be used in light rain. During heavy rain, it's recommended to store on dry place. Do not clean with water or aggressive cleaners. Do not disassemble or otherwise modify the light, battery and accessories. Dispose the light and battery ecologically according to valid regulations. Do not charge over 5V.

WARRANTY

The warranty cannot be applied to damage caused by exposure to excessive heat, mechanical damage, improper servicing, modifications, improper installation or improper use. Specifications and designs may be changed without prior notice. The current version of the manual can be found on the supplier's website www.FORCE.bike.

